

ウォールゲート・ノバ・ファイン 製品仕様書

◆外形寸法図

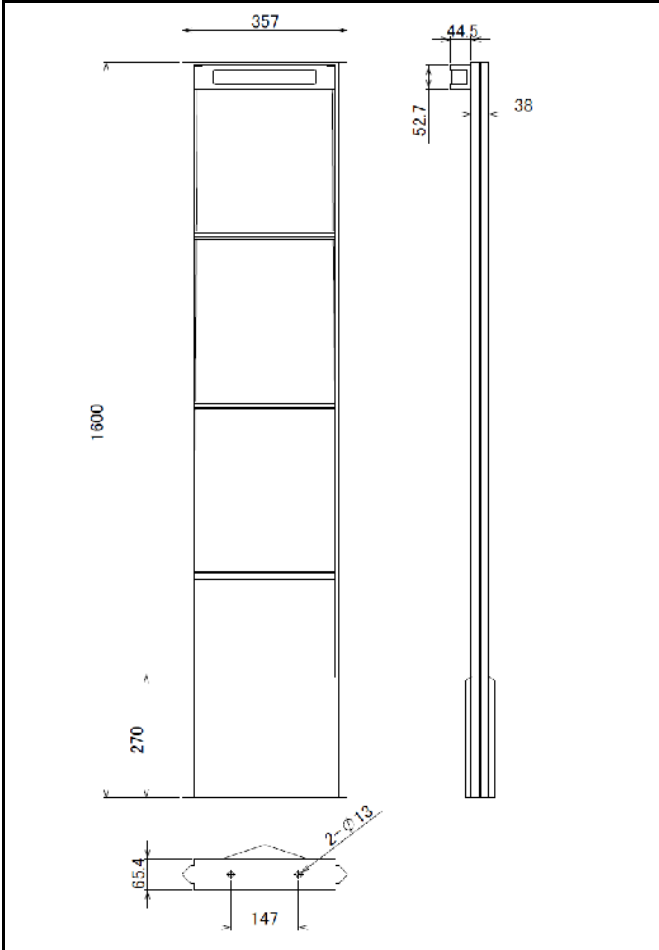

◆本体仕様

品名	ウォールゲート・ノバ・ファイン	
品番	A001001000209	
感知距離	ゲート幅1400mm～1600mm センサータグ40B使用時	
外寸	パネル部	W357×H1557×D65
	電源Box	W240×H67×D96
重量	送信パネル	約 9.0kg (カメラ部含む)
	受信パネル	約 8.0kg
	電源Box	約 800g
材質	鋼材・アクリル樹脂	
出力端子	無電圧c接点	1端子
	オープンコレクター	1端子
電源電圧	AC100V	50/60Hz
消費電源	通常時12W (最大24W)	
設置場所	屋内専用	

◆機能

機能名	機能内容	装備
警告ランプ	受信側上部両端のランプが青色で0.5秒～3.5秒点滅	○
人体感知センサー	人体通過時にのみアラーム音を動作させる機能	オプション
警報アラーム	0.5秒～3.5秒発報	○

◆電波感知エリア1 正面図

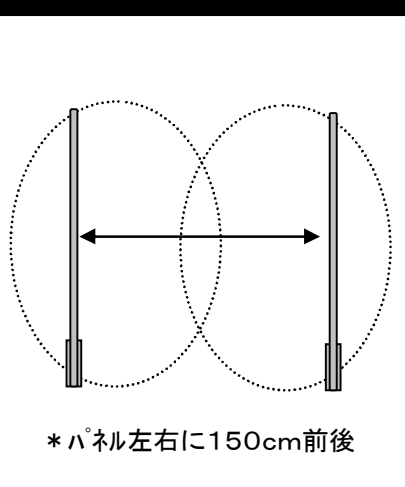

◆電波感知エリア1 正面図

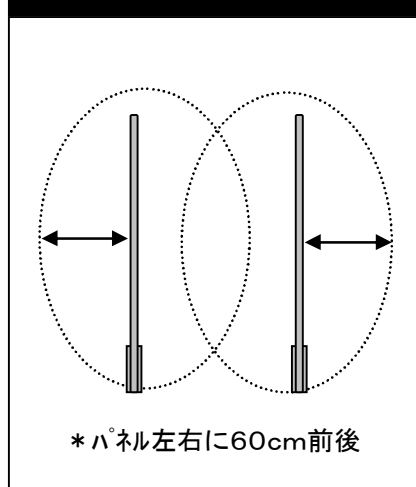

◆電波感知エリア2 真上図

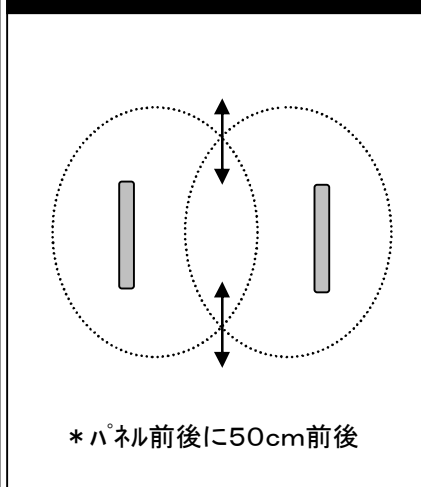

* 上記感知エリアは弊社推奨のセンサータグをご使用になられた場合です。
(但し、電波環境によって距離に違いが生じます。)

* 製品保証はお買い上げ日より1年間となります。保証内容につきましては弊社保証書に記載しております。